

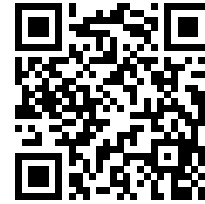

Safety Instructions for the TP250/400 Lift Hoist



<https://www.youtube.com/watch?v=-jF4uT0YcB4>

***Safety Instructions Must Be
Viewed Before Operating Hoist***

General Safety Instructions:

In order to set up and operate the TranzSporter ladder hoist safely in and around ELECTRIC POWER LINES and be compliant with OSHA Regulations 1926.416(a), the following must be ascertained prior to setting up the TranzSporter each time for the protection of employees.

1926.416 (a)(1): No employer shall permit an employee to work in such proximity to any part of an electric power circuit that the employee could contact the electric power circuit in the course of work, unless the employee is protected against electric shock by deenergizing the circuit and grounding it or by guarding it efficiently by insulation or other means.

1926.416 (a)(3): Before work is begun the employer shall ascertain by inquiry or direct observation, or by instruments, whether any part of an energized electric power circuit, exposed or concealed, is so located that the performance of the work may bring any person, tool, or machine into physical or electrical contact with the electric power circuit. The employer shall post and maintain proper warning signs where such a circuit exists. The employer shall advise employees of the location of such lines, the hazards involved, and the protection to be taken.

General Safety Instructions:

1. Unpack the TranzSporter carefully and inspect for any damage that may occur during transportation.
DO NOT USE THE HOIST IF ANY PART IS DAMAGED.
2. **Please observe all safety and warning labels attached to the hoist.**
3. Always keep the area around the base section of the TranzSporter Hoist clear to help prevent slipping, tripping or falling against the hoist.
4. **DO NOT ALLOW ANYONE TO OPERATE THE TRANSPORTER HOIST WHO HAS NOT BEEN THOROUGHLY AND PROPERLY TRAINED IN THE CORRECT OPERATION AND USE OF THIS HOIST.**
5. This hoist is manufactured to lift materials only. Do not use the TranzSporter Hoist for the purpose of transporting personnel from one level to another.
6. **Do not climb the TP-Series hoist or use as a personnel ladder.**
7. **DO NOT OVERLOAD:** Maximum lifting capacity for the TP250 is 250 lbs. with a load capacity of 230 lbs.
Maximum lifting capacity for the TP400 is 400 lbs. with a load capacity of 380 lbs.
8. Keep hands, feet and other body parts as well as clothing away from the track sections and moving or rotating parts of the TranzSporter Hoist when starting the engine or when operating the hoist.
9. Do not allow any persons to walk or work under or near the TranzSporter Hoist while in operation.
10. Do not use this hoist to transport hot asphalt or any other hot molten substance from one elevation to another.
11. **Never lift sheet or panel goods without the use of the plywood brackets and the tie down straps provided.**
12. Always use roof top fall protection when setting up, operating, and taking down the TranzSporter Hoist.

Instruction Sheet #08287, Rev. 10/19/18

E155B



404-344-0000 • tiedown.com
605 Stonehill Drive SW, Atlanta, GA 30336

Raising and Lowering the Track Section Assembly

WARNING: KEEP TRACK SECTIONS MINIMUM 10 FT. CLEAR OF ALL ELECTRICAL WIRES AND EQUIPMENT. BE AWARE OF OVERHEAD WIRES BEFORE RAISING TRACK SECTIONS. ELECTRICITY KILLS.

The hoist assembly is extremely top heavy and must be kept under control at all times. Two alternate methods are suggested for raising the platform hoist to the operating position.

Pic. 1

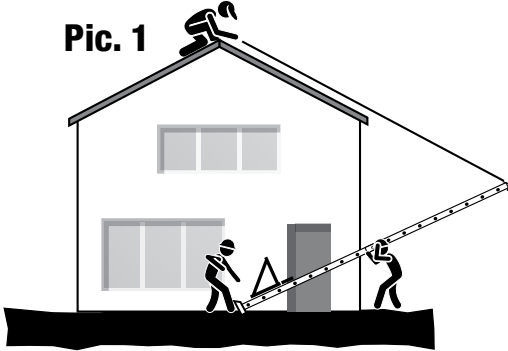

Procedure "A" (Pic.1)

This procedure requires two or preferably three men.

1. Lay the assembled track sections with the platform attached parallel to the building wall that is to support the hoist.
2. Tie a rope to the head bracket and have the man on roof pull up the hoist while the other man on the ground braces the shoes on the bottom base section to prevent slippage of the hoist shoes. The third man on the ground may aid in erecting by "walking" the hoist up hand over hand by the rungs (Pic. 1).
3. When the hoist reaches a vertical position, carefully turn the hoist 90 degrees with the platform pointing away from the building (Pic. 3).
Skip down to #4

Pic. 2

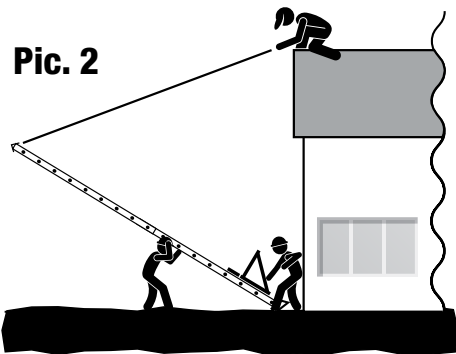

Procedure "B" (Pic. 2)

This procedure requires two or preferably three men.

1. Place track section assembly perpendicular to the building with the bottom shoes of the steel bottom section resting against the building to prevent slipping.
2. Tie a rope to the top bracket and have the man on the roof pull up the hoist while the other man on the ground braces the shoes on the steel bottom base section to prevent slippage of the hoist shoes. The third man on the ground may aid in erecting by "walking" the hoist up hand over hand by the rungs (Pic. 2).
3. When the hoist reaches a vertical position, carefully turn the hoist 180 degrees with the platform pointing away from the building (Pic. 3).

Pic. 3

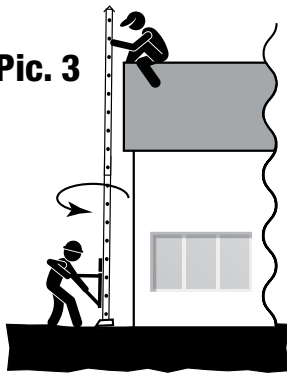

Pic. 4

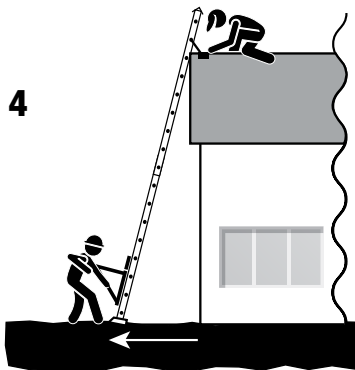

4. Move the bottom of the hoist away from the building 1/4 of the height of the building where the top of the hoist is to be supported (Pic. 4). Angle of track sections from building should be between 18 and 20 degrees. Make allowances for an overhang. See page 13 for track section chart for approximate distances of the base from the building.
5. Make certain the shoes on the steel bottom section are firmly resting on level ground. This will help to prevent track section slippage or uneven loading of the track section which could cause damage or injury to personnel and/or to equipment.
6. **Secure the Top Cap** on the next page.



Secure the Top Cap (Pic 5)

Option 1 Low Top Cap

Attach the “S” hooks included with the top cap hardware. Place in mousing holes on the back of the top cap. Tie off the “S” hooks with rope and secure with cross tie.

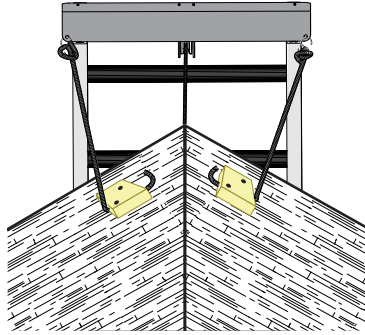

Option 2 High Top Cap

Pass rope through the track section rungs. Tie off the rope and secure with cross tie.

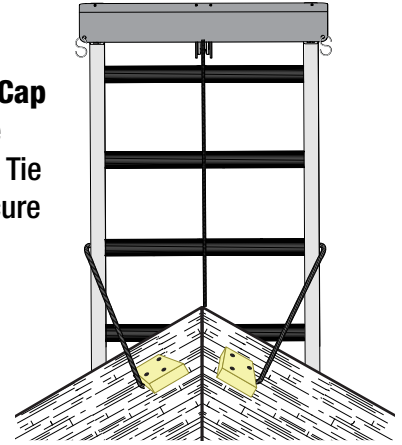

Option 3

Ladder and Hoist Anchor Kit #13809



Track Section Chart:

Brace Support and Proper Set Up Distance at Job Site

This table provides the suggested information for the distance of the bottom track from the building and the location of the track support for various conditions. Track lengths in excess of 28 feet require the use of the telescoping brace (#60005).

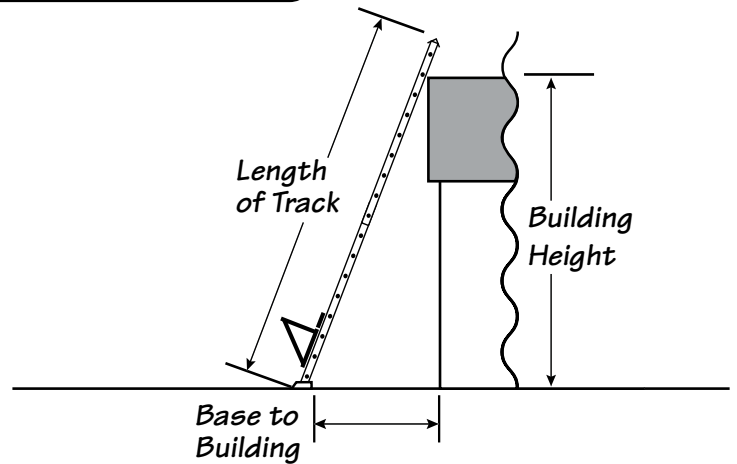

Building Height	Length of Track	Base To Building	Track Brace Location Cross Tie from Bottom
12'	16'	4'-6"	Not Required
16'	20'	5'-0"	Not Required
20'	24'	6'-6"	Not Required
24'	28'	6'-6"	Not Required
28'	32'	7'-6"	11th and 13th
32'	36'	8'-0"	14th and 16th
36'	40'	9'-0"	19th and 21st
40'	44'	10'-0"	26th and 25th
42'	44'(max)	10'-6"	25th and 27th

DANGER
PELIGRO

ELECTROCUTION HAZARD
PELIGRO DE ELECTROCUTACION

WATCH FOR WIRES
TENGA CUIDADO
CON LOS
CABLES

THIS PRODUCT
CONDUCTS
ELECTRICITY

ESTE PRODUCTO
CONDUCE
ELECTRICIDAD

FAILURE TO READ AND FOLLOW ALL
INSTRUCTIONS ON THE HOIST AND TRACKS
MAY RESULT IN INJURIES OR DEATH

EL NO LEER Y SEGUIR TODAS LAS
INSTRUCCIONES ACERCA DE LA
PLATAFORMA MOTORIZADA Y
LOS RIELES PODRIA RESULTAR EN
LESIONES O MUERTE

! WARNING !

Electrical
Overhead
Wires Kill!

Look for and locate all overhead electrical wires before handling or moving track sections during assembly and tear down.

ALWAYS
BE
WORK
AWARE

Always maintain minimum 10 ft. safe distance, front to back, left to right, and underneath electric wires.

If a minimum safe distance (10 ft.) from electrical wires cannot be maintained, contact the local utility company and have the electric wires deenergized and grounded or guarded effectively by insulation or other means.

! IMPORTANT SAFETY INFORMATION !

- TOP OF HOIST MUST BE SECURED TO ROOF USING "S" HOOKS (PROVIDED) AND TWO LENGTHS OF ROPE (NOT PROVIDED)
- BRAKE TENSION SPRINGS MUST BE CHECKED FOR CORRECT TENSIONING DAILY (BEFORE USE) IN ORDER TO PREVENT LOAD SLIPPAGE
- KEEP BRAKE DRUMS AND BRAKE SHOES FREE OF OIL, LUBRICANTS, AND EXCESSIVE MOISTURE, CHECK FOR DAILY WEAR AND REPLACE WHEN NECESSARY
- DO NOT OPERATE THIS UNIT IF ANY COMPONENT PARTS EXHIBIT DAMAGE OR WEAR. THIS INCLUDES ALL TRACK SECTIONS

DO NOT REMOVE THIS TAG!

! WARNING !

SHOCK HAZARD

KEEP ENTIRE LIFT HOIST
CLEAR OF ALL UTILITY
AND ELECTRICAL WIRING!

DO NOT REMOVE THIS TAG!



Instrucciones de seguridad para el elevador TP250/400

Instrucciones generales de seguridad:

A fin de montar y operar el elevador escalera TranzSporter de forma segura en y alrededor de LÍNEAS DE ENERGÍA ELÉCTRICA y cumplir con las regulaciones de OSHA 1926.416(a), se debe comprobar lo siguiente antes de montar el TranzSporter cada vez para la protección de los empleados.

<https://www.youtube.com/watch?v=-jF4uT0YcB4>

Las instrucciones de seguridad deben revisarse antes de operar el elevador

1926.416 (a)(1): Ningún empleador permitirá a un empleado trabajar en las proximidades de cualquier parte de un circuito de energía eléctrica donde pueda entrar en contacto con el circuito de energía eléctrica en el transcurso del trabajo, a menos que el empleado esté protegido contra descargas eléctricas al cortar la energía del circuito y conectar a tierra o al protegerlo de forma eficiente mediante aislamiento u otros medios.

1926.416 (a)(3): Antes de comenzar el trabajo, el empleador comprobará mediante consulta u observación directa, o mediante instrumentos, si alguna parte de un circuito de energía eléctrica activo, expuesto u oculto, está ubicado de forma tal que el trabajo podría provocar que una persona, herramienta o máquina entren en contacto físico o eléctrico con el circuito de energía eléctrica. El empleador publicará y mantendrá carteles de advertencia adecuados donde exista dicho circuito. El empleador informará a los empleados la ubicación de dichas líneas, los peligros que implica y la protección que debe usar.

Instrucciones generales de seguridad:

1. Desembale el TranzSporter con cuidado y verifique si existen daños ocurridos durante el transporte.
NO USE EL ELEVADOR SI HAY ALGUNA PIEZA DAÑADA.
2. **Respete todas las etiquetas de seguridad y advertencia fijadas en el elevador.**
3. Siempre mantenga despejada el área alrededor de la sección de la base del elevador TranzSporter para ayudar a prevenir deslizamiento, tropiezos o caídas contra el elevador.
4. **NO PERMITA QUE NINGUNA PERSONA OPERE EL ELEVADOR TRANZSPORTER SI NO RECIBIÓ CAPACITACIÓN EXTENSA Y ADECUADA SOBRE LA CORRECTA OPERACIÓN Y USO DEL ELEVADOR.**
5. Este elevador está fabricado para elevar materiales únicamente. No utilice el elevador TranzSporter para transportar personal de un nivel a otro.
6. **No trepe por el elevador de la Serie TP ni lo use como escalera para el personal.**
7. **NO SOBRECARGAR:** La capacidad máxima de elevación para el TP250 es 250 lb con una capacidad de carga de 230 lb.
La capacidad máxima de elevación para el TP400 es 400 lb con una capacidad de carga de 380 lb.
8. Mantenga las manos, pies y otras partes del cuerpo y la ropa alejados de las secciones de tramo y piezas móviles o giratorias del elevador TranzSporter cuando arranque el motor o cuando opere el elevador.
9. No permita que ninguna persona camine o trabaje debajo o cerca del elevador TranzSporter mientras se encuentre en operación.
10. No utilice el elevador para transportar asfalto caliente o cualquier otra sustancia fundida de una elevación a otra.
11. **Nunca eleve láminas o paneles sin utilizar los soportes de madera contrachapada y las correas de sujeción provistas.**
12. Siempre utilice protección contra caídas en la parte superior del techo cuando monte, opere y descienda el elevador TranzSporter.

Hoja de instrucciones n.º 08287

E155B, Rev. 10/19/18

TIE DOWN
MANUFACTURING INGENUITY

404-344-0000 • tiedown.com
605 Stonehill Drive SW, Atlanta, GA 30336

Elevación y descenso del conjunto de la sección de tramo

ADVERTENCIA: MANTENGA LAS SECCIONES DE TRAMO COMO MÍNIMO 10 PIES ALEJADAS DE CUALQUIER CABLE Y EQUIPO ELÉCTRICO. TENGA EN CUENTA LOS CABLES AÉREOS ANTES DE ELEVAR LAS SECCIONES DE TRAMO. LA ELECTRICIDAD MATA.

El conjunto del elevador es extremadamente pesado y debe mantenerse bajo control en todo momento. Se sugieren dos métodos alternativos para elevar el elevador de plataforma hasta la posición de operación.

Fig. 1

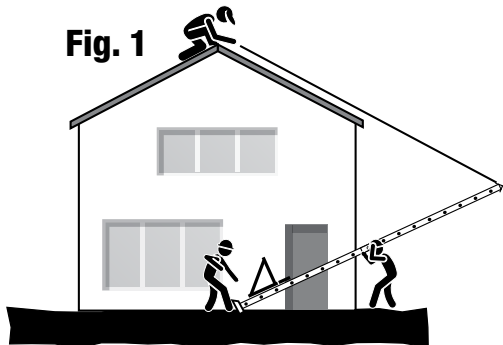

Procedimiento "A" (Fig. 1)

Este procedimiento requiere dos o preferentemente tres hombres.

1. Coloque las secciones ensambladas de tramo con la plataforma fijada paralelas a la pared del edificio que soportará el elevador.
2. Ate una soga al soporte del cabezal y solicite al hombre en el techo que tire del elevador mientras otro hombre en el piso apuntala las herraduras en la sección de la base inferior para evitar el deslizamiento de las herraduras del elevador. El tercer hombre en el piso puede ayudar en la elevación al "caminar" el elevador hacia arriba mano a mano a través de los peldaños (Fig. 1).
3. Cuando el elevador alcance la posición vertical, cuidadosamente gire el elevador 90 grados con la plataforma orientada hacia afuera del edificio (Fig. 3).

Siga con n.º 4

Fig. 2

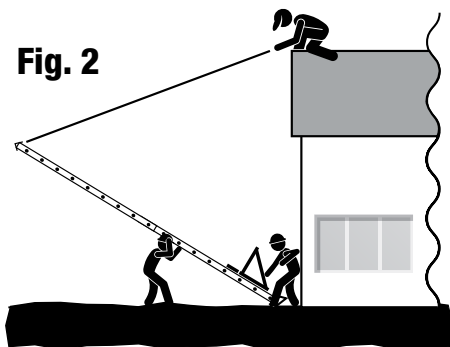

Procedimiento "B" (Fig. 2)

Este procedimiento requiere dos o preferentemente tres hombres.

1. Coloque el conjunto de la sección de tramo perpendicular al edificio con las herraduras inferiores de la sección inferior de acero apoyadas contra el edificio para evitar el deslizamiento.
2. Ate una soga al soporte superior y solicite al hombre en el techo que tire del elevador mientras otro hombre en el piso apuntala las herraduras en la sección de la base inferior para evitar el deslizamiento de las herraduras del elevador. El tercer hombre en el piso puede ayudar con la elevación al "levantar caminando" el elevador mano a mano por los peldaños (Fig. 2).
3. Cuando el elevador alcance la posición vertical, cuidadosamente gire el elevador 180 grados con la plataforma orientada hacia afuera del edificio (Fig. 3).

Fig. 3

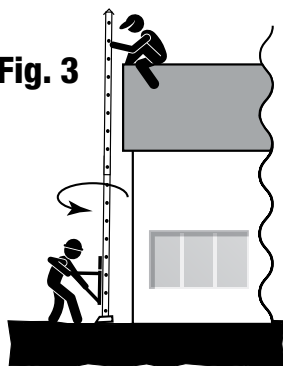

4. Aleje del edificio la parte inferior del elevador 1/4 de la altura del edificio donde se soportará la parte superior del elevador (Fig. 4). El ángulo de las secciones de tramo desde el edificio debería ser entre 18 y 20 grados. Deje espacio para proyección. Consulte la página 13 que contiene la tabla de sección de tramo para conocer las distancias aproximadas de la base y el edificio.
5. Asegúrese de que las herraduras en la sección inferior de acero estén apoyadas firmemente a nivel del suelo. Esto ayudará a evitar el deslizamiento de la sección de tramo o la carga desapareja de la sección de tramo que podría provocar daños en el equipo o lesiones en las personas.
6. **Fijación de la tapa superior** en la siguiente página.

Fig. 4

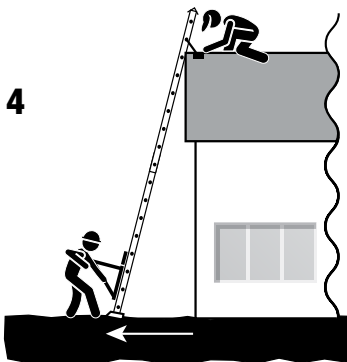

⚠ ADVERTENCIA ⚠

¡Los cables eléctricos aéreos matan!

Ubique los cables eléctricos aéreos durante el montaje y el desmontaje de los tramos. Mantenga siempre una distancia mínima de seguridad de 10 pies, de la parte frontal a la parte trasera, de izquierda a derecha y debajo de los cables eléctricos.

Este diagrama de advertencia muestra un tramo de elevador inclinado. Una flecha indica la dirección de 'Montaje' (hacia arriba) y 'Desmontaje' (hacia abajo). Se muestra un triángulo de advertencia que indica la necesidad de mantener una distancia mínima de seguridad de 10 pies de los cables eléctricos aéreos durante el proceso.

Fijación de la tapa superior (Fig. 5)

Opción 1 Tapa superior baja

Fije los ganchos "S" incluidos en el equipo de la tapa superior. Ubique los orificios de alojamiento en la parte posterior de la tapa superior. Una los ganchos "S" con la soga y fíjelos con un amarre cruzado.

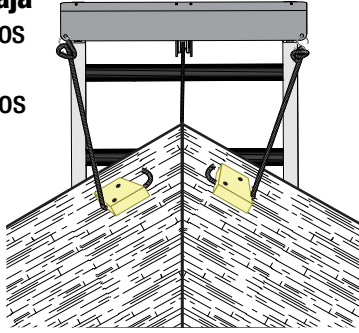

Opción 2 Tapa superior alta

Pase la soga a través de los peldaños de la sección de tramo. Ate la soga y fije con un amarre cruzado.



Opción 3

Kit de anclaje de escalera y elevador n.º 13809



Tabla de la sección de tramos:

Soporte de apoyo y distancia correcta de montaje en el sitio de trabajo.

Esta tabla suministra información de sugerencia para la distancia del tramo inferior desde el edificio y la ubicación del soporte de tramo para diversas condiciones. Las longitudes de tramo que superen los 28 pies requieren el uso de una abrazadera telescópica (n.º 60005).

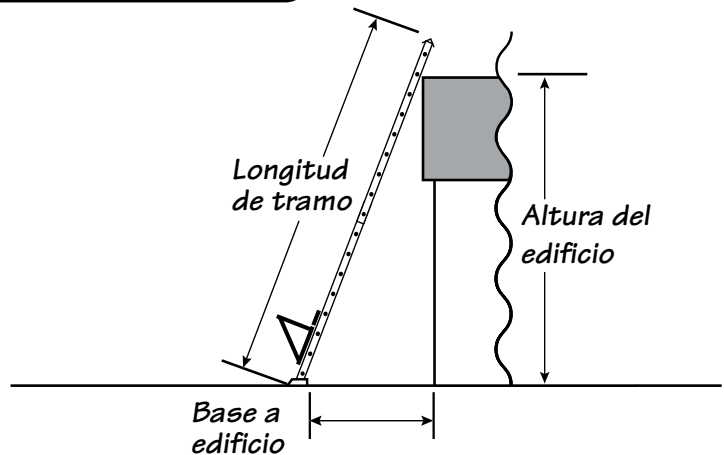

Longitud de tramo	Altura del edificio	Base a edificio	Ubicación de la abrazadera de tramo Amarre cruzado desde parte inferior
12'	16'	4'-6"	No requerido
16'	20'	5'-0"	No requerido
20'	24'	6'-6"	No requerido
24'	28'	6'-6"	No requerido
28'	32'	7'-6"	11.º y 13.º
32'	36'	8'-0"	14.º y 16.º
36'	40'	9'-0"	19.º y 21.º
40'	44'	10'-0"	26.º y 25.º
42'	44' (máx.)	10'-6"	25.º y 27.º

DANGER
PELIGRO

ELECTROCUTION HAZARD
PELIGRO DE ELECTROCUTACION



WATCH FOR WIRES
TENGA CUIDADO
CON LOS
CABLES

THIS PRODUCT
CONDUCTS
ELECTRICITY

ESTE PRODUCTO
CONDUCE
ELECTRICIDAD

FAILURE TO READ AND FOLLOW ALL
INSTRUCTIONS ON THE HOIST AND TRACKS
MAY RESULT IN INJURIES OR DEATH

EL NO LEER Y SEGUIR TODAS LAS
INSTRUCCIONES ACERCA DE LA
PLATAFORMA MOTORIZADA Y
LOS RIELES PODRIA RESULTAR EN
LESIONES O MUERTE

⚠️ ADVERTENCIA ⚠️

Los cables eléctricos aéreos matan!

Busque y ubique todos los cables eléctricos aéreos antes de manipular o mover tramos durante el montaje y el desmontaje.

Mantenga siempre una distancia mínima de seguridad de 10 pies, de la parte frontal a la parte trasera, y debajo de los cables eléctricos.

MANTENGA SIEMPRE LA DISTANCIA DE SEGURIDAD



Si no puede mantener una distancia segura (10 pies) de los cables eléctricos, comuníquese con la compañía local de electricidad para que desenergicen los cables eléctricos, y para que aterricen o resguarden de manera efectiva con aislante, u otros medios.

⚠️ IMPORTANT SAFETY INFORMATION ⚠️

- TOP OF HOIST MUST BE SECURED TO ROOF USING "S" HOOKS (PROVIDED) AND TWO LENGTHS OF ROPE (NOT PROVIDED)
- BRAKE TENSION SPRINGS MUST BE CHECKED FOR CORRECT TENSIONING DAILY (BEFORE USE) IN ORDER TO PREVENT LOAD SLIPPAGE
- KEEP BRAKE DRUMS AND BRAKE SHOES FREE OF OIL, LUBRICANTS, AND EXCESSIVE MOISTURE, CHECK FOR DAILY WEAR AND REPLACE WHEN NECESSARY
- DO NOT OPERATE THIS UNIT IF ANY COMPONENT PARTS EXHIBIT DAMAGE OR WEAR. THIS INCLUDES ALL TRACK SECTIONS

DO NOT REMOVE THIS TAG!

⚠️ WARNING ⚠️

SHOCK HAZARD

KEEP ENTIRE LIFT HOIST
CLEAR OF ALL UTILITY
AND ELECTRICAL WIRING!

DO NOT REMOVE THIS TAG!